

NEO rendszerdiagnosztika



Knorr-Bremse Fékrendszerek Kft.

H-6000. Kecskemét, Szegedi út 49

2009. február

NEO rendszerdiagnosztika elemei

- NEO green
- NEO orange
- NEO blue
- NEO trailer
- NEO PC



NEO green



NEO orange



NEO blue



NEO trailer



NEO PC

NEO green

*A tökéletes
kommunikáció
elektronikus
rendszerrel*



Once the NEO | *green* software has been installed on a suitable PC, the diagnostics tool can communicate with virtually all braking system ECUs.

NEO | *green* – perfect communication with the electronic systems

NEO green

Általános információk

Gyors és pontos diagnózis:

- Kommunikáció diagnosztikai interfészekon keresztül
- Felhasználót segítő folyamat (felhasználó központú program, részletes folyamatközi információkkal)
- A vezető fékrendszerek és azok kiegészítőinek gyors és gyártó független felismerése
- Alap szerviz információk
- Alap hibazonosítás és instruálás
- A fő diagnosztikai információk dokumentálása



NEO green és a rendszer - kommunikáció

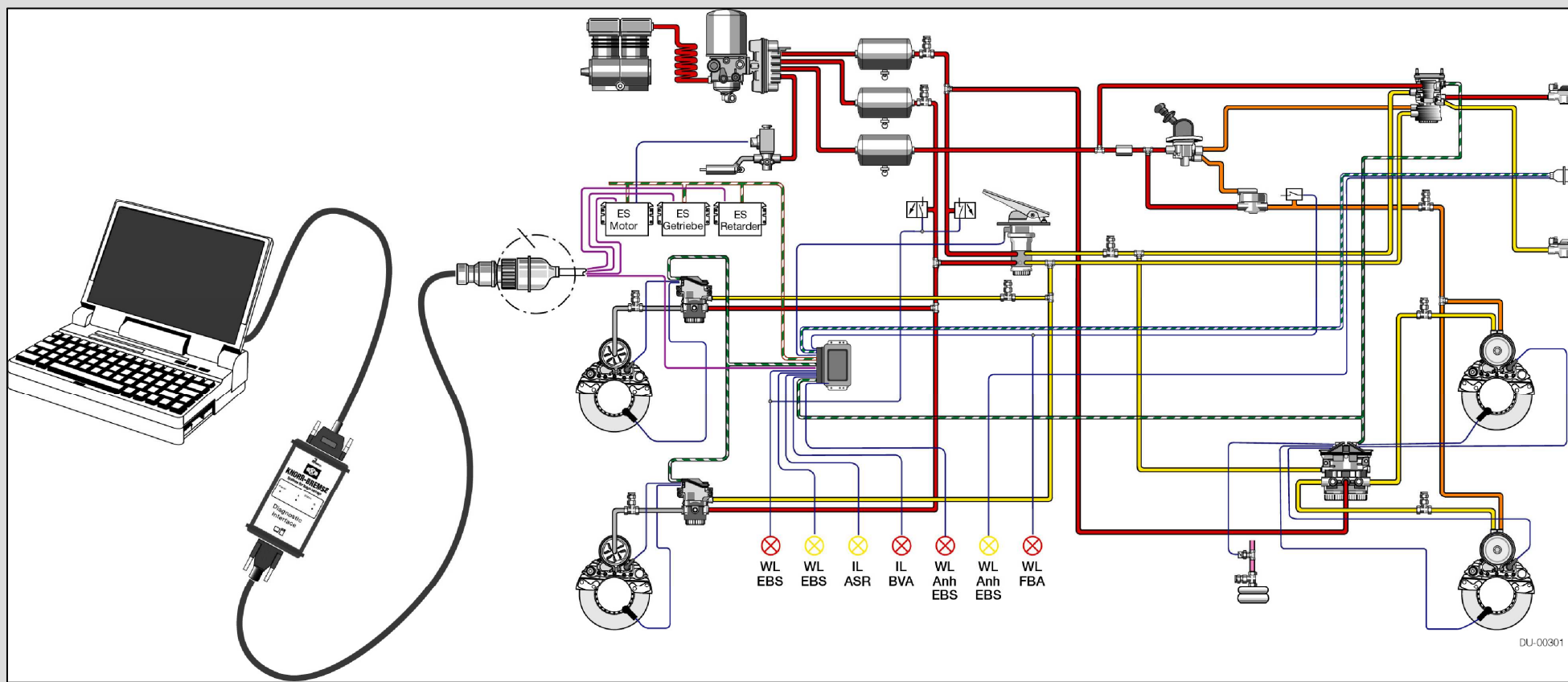

DU-00301

NEO orange

*A tökéletes
diagnózisokhoz és a fél-
automatizált mérésekhez*



Once the NEO | orange software has been installed on a suitable PC, the diagnostics tool communicates with virtually all braking system ECUs. Its functions include measurement and automatic results evaluation.

NEO | orange
– perfect diagnosis
and semiautomated
measuring

NEO orange

Általános információk

Gyors és pontos diagnózis:

- Felhasználót segítő folyamat (felhasználó központú program, részletes folyamatközi információkkal)
- A vezető fékrendszerek és azok kiegészítőinek gyors és gyártó független felismerése
- Széleskörű rendszer – és szerviz információk
- Átfogó instrukciók a manuális mérések hibalokalizálás segítésére
- Teljesen automatizált mérési eredmény kiértékelés
- Teljes diagnosztikai és mérés-adatbázis dokumentáció
- Addicionális átfogó információs és utasítási adatbázis a tesztelésekhez
- Opcionális vezetékes vagy wireless kapcsolat biztosítása a CMU és NEO között



+



NEO orange és a rendszer - kommunikáció

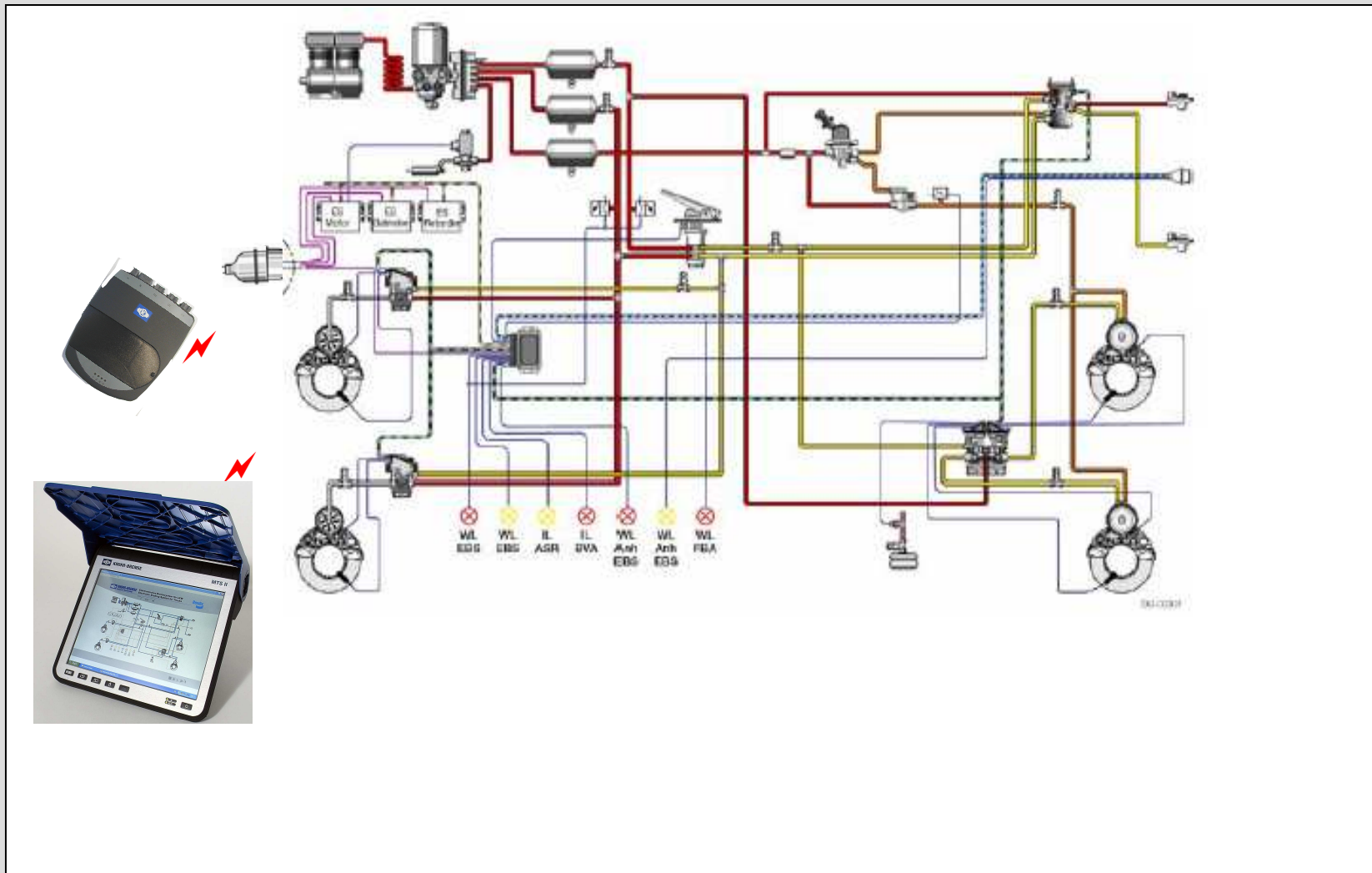

NEO blue

*Átfogó megoldás
diagnosztikához és
mérésekhez*



Once the NEO | *blue* software has been installed on a suitable PC, the diagnostics tool automatically recognizes, diagnoses and measures virtually all electronic braking systems.

NEO
| *blue*

NEO | *blue*
– an allround
genius for diagnosis
and measuring

NEO blue

Általános információk

Gyors és pontos diagnózis:

- Automatikus, gyártó független felismerése minden fékrendszernek és azok konfigurációinak
- Automatikus diagnózis
- Automata mérés
- Automata hibaanalizálás
- Teljes körű rendszer és szerviz információk
- Teljes körű diagnosztikai és dokumentációs adatbázis
- Teljes körű addicionális tesztelési és egyéb utasítások
- Opcionális vezetékes vagy wireless kapcsolat biztosítása a CMU és NEO között



The system at a glance



NEO blue és a rendszer - kommunikáció

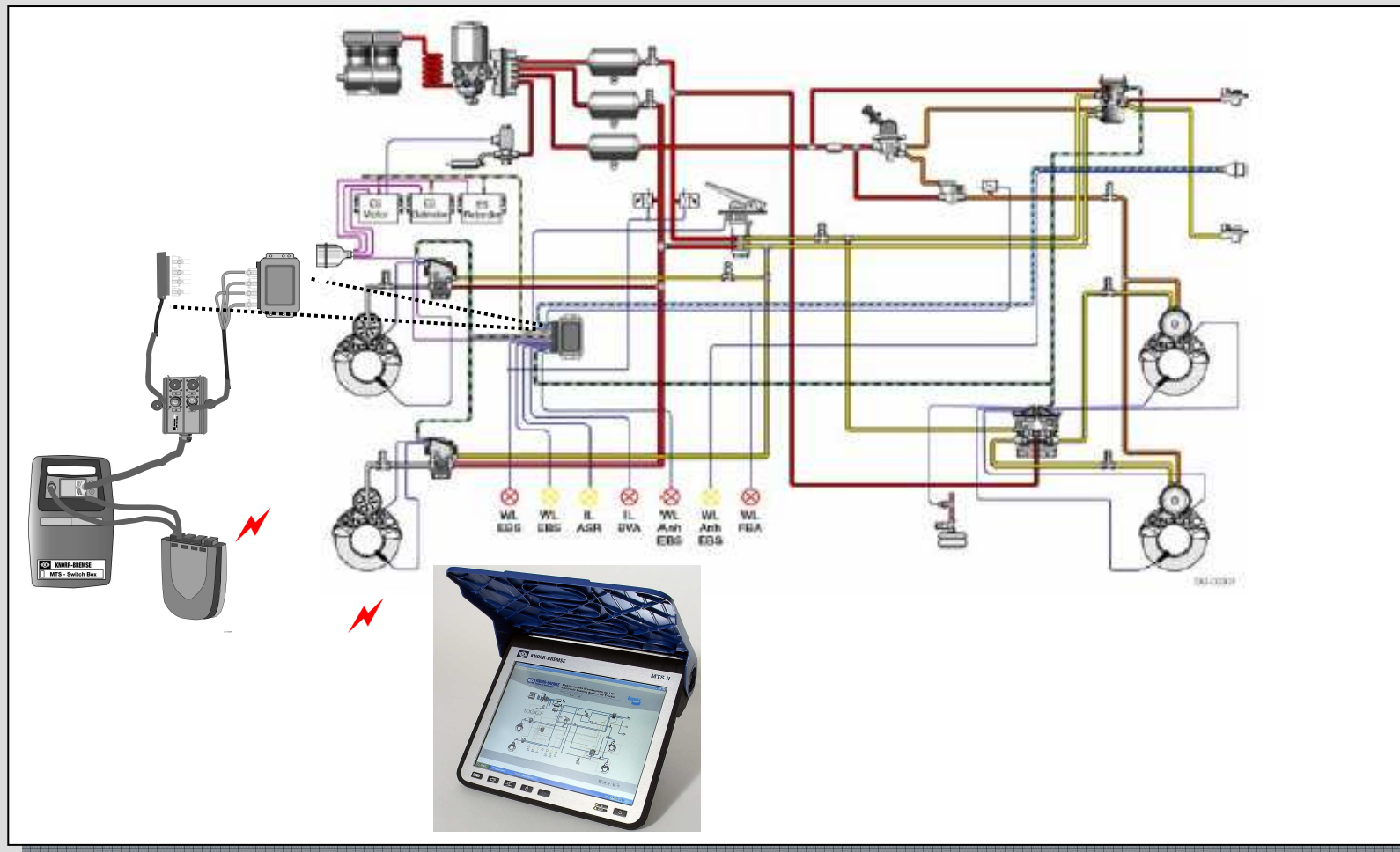

NEO trailer

*Megbízható pótkocsi-
elektronika rendszer
diagnosztika*



NEO

| trailer



Once the NEO | trailer software has been installed on a suitable PC, the diagnostics tool can start communicating with electronic systems in the trailer.

NEO | trailer Reliable
trailer electronic
systems diagnostics

NEO trailer

Általános információk

Megnövelt kommunikáció a pótkocsi elektronikai-rendszereivel:

- A pótkocsi fékrendszerének diagnózisa
- Hibakódok olvasása és törlése
- Periférikus alkatrészek aktiválása
- Paraméterek módosítása (rendszer-függő)
- Támogatás a hiba lokalizálásával



NEO trailer és a rendszer - kommunikáció

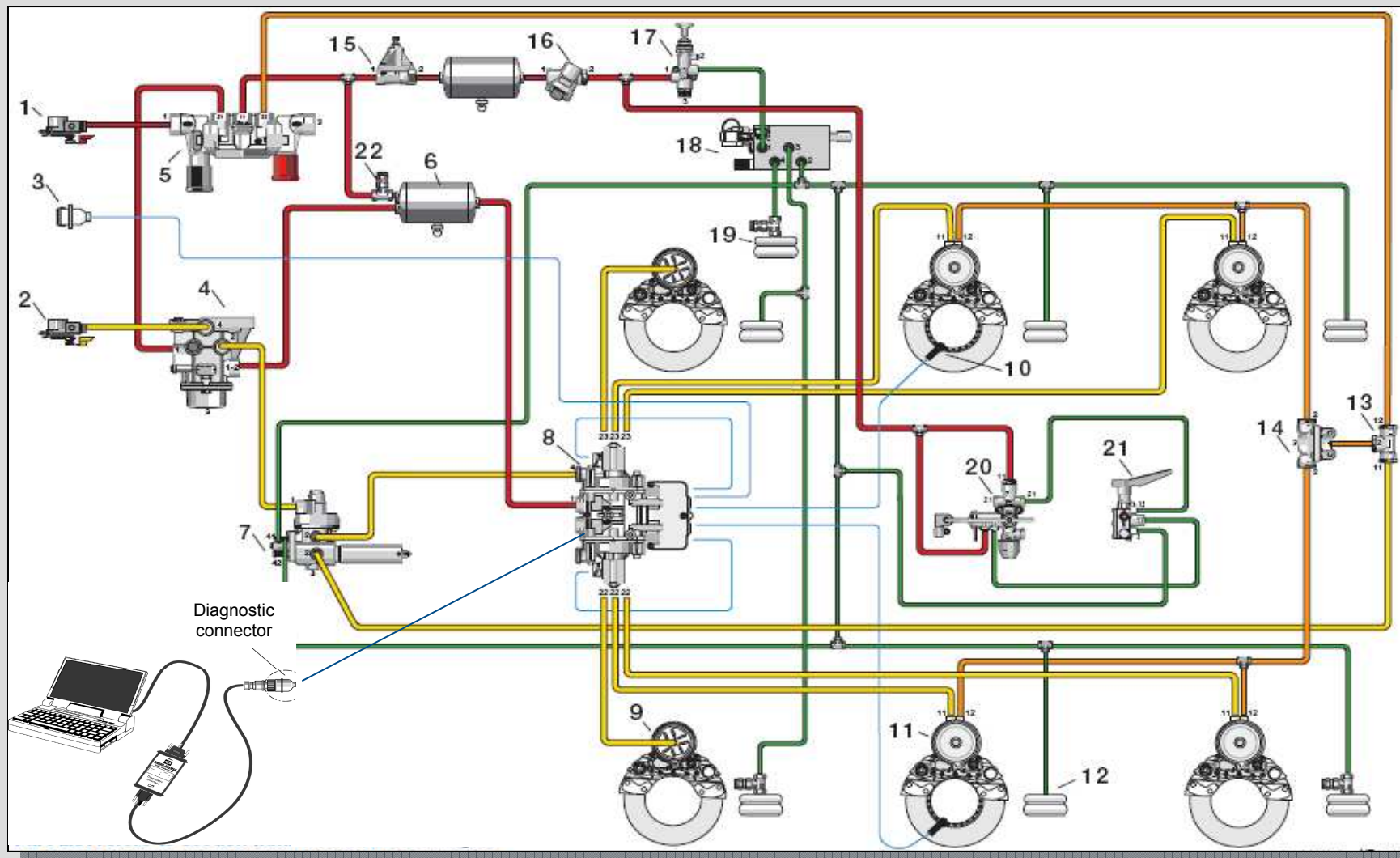

NEO PC



Alternativ:



Alkalmazható rendszerek

CD Version 8.0

ABS/ASR - supports KB92, Wabco B - and Wabco C - system (4S/3M system too), Bosch Gamma system, KB3AL -, EU12 -, ABS2X -, Ci12 -, CP12-, Wabco D -, LKN-Low - system; LKN-High and SKN - system; Haldex Modal; KB91-A, Bosch A9, Bosch A18, KB 3-TA and Wabco Vario C Trailer-system, Bosch EBS 2.1-2.2-2.3 (MAN, Scania, RVI, Volvo), Bosch EDC systems (direct connection to MAN-TGA, blink code for the rest), Knorr-Bremse EAC (RVI)
Pressure test

Nyelvek:

- Angol
- Német
- Francia
- Olasz
- Lengyel
- Magyar
- Spanyol
- Horváth
- Orosz
- Görög
- Portugál
- Holland
- Szlovén
- Cseh
- Svéd
- Finn

NEO | induló csomagok

